

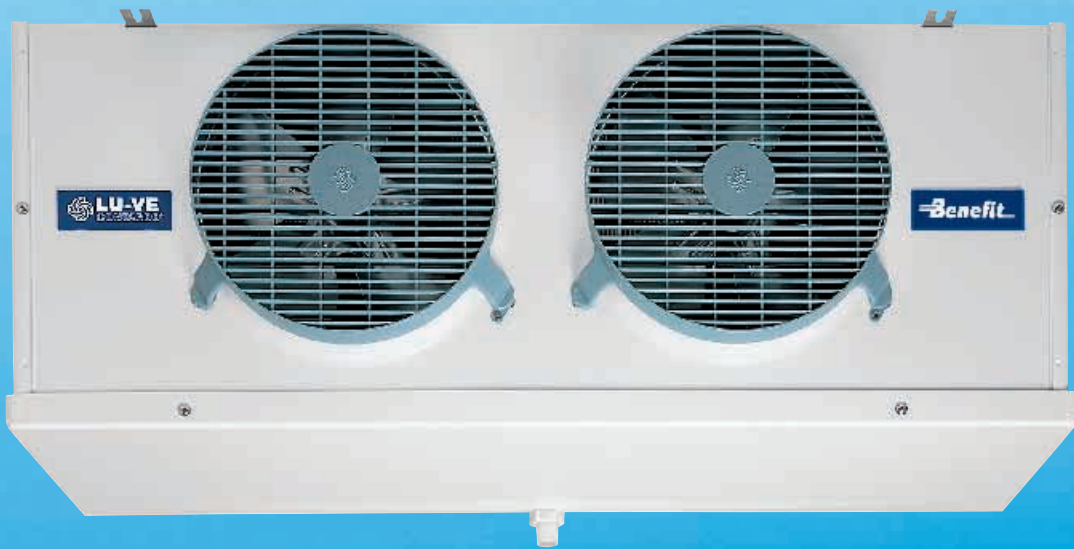

# BHC-SHC

**AEROEVAPORATORI PER CELLE FRIGORIFERE**  
**UNIT COOLERS FOR COLD ROOMS**  
**EVAPORADORES PARA CÁMARAS FRIGORÍFICAS**  
*Воздухоохладители для холодильных камер*

**NEW**  
**BENEFIT RANGE**





# B2HC BENEFIT S2HC SUPER

1400 ÷ 9400 W

18 MODELS  
72 VERSIONS



## Aeroevaporatori per celle frigorifere.

Le caratteristiche dimensionali e funzionali che contraddistinguono la nuova serie di aeroevaporatori super compatti e super efficienti sono:

- scambio termico super efficiente
- deumidificazione ridotta
- formazione di brina ridotta
- elevata freccia d'aria
- volume interno circuito molto ridotto
- basso livello di rumorosità
- bassi consumi d'energia
- dimensioni d'ingombro molto compatte.

### BENEFIT

Gamma aeroevaporatori **B2HC** con:

- nuovi motori elettronici a bassissimo consumo di energia.
- nuovo distributore brevettato LU-VE Contardo **JET-O-MATIC®**.

### BENEFIT

Unit coolers range **B2HC** with:

- new electronic motors with very low energy consumption.
- New patented **JET-O-MATIC®** distributor LU-VE Contardo.

### BENEFIT

Gama de evaporadores **B2HC** con:

- Nuevos motores electrónicos de consumo muy reducido
- Nuevo distribuidor patentado **JET-O-MATIC®**, de LU-VE Contardo

### БЕНЕФИТ

Гамма воздухоохладителей **B2HC** с:

- Новыми электронными двигателями с низким потреблением энергии
- Новым распределителем **JET-O-MATIC®** запатентованным LU-VE Contardo.

### SUPER

Gamma aeroevaporatori **S2HC** standard.

### SUPER

Standard unit coolers range **S2HC**.

### SUPER

Gama de evaporadores standard **S2HC**.

### СУПЕР

Гамма стандартных воздухоохладителей **S2HC**.

## Unit coolers for cold rooms.

The dimensional and functional characteristics that distinguish the new super compact - super efficient unit cooler range are:

- Super efficient heat exchanger
- Reduced dehumidification
- Reduced frost formation
- Increased air throw
- Greatly reduced internal volume
- Low noise levels
- Low energy consumption
- Very compact overall dimensions.

# B3HC BENEFIT S3HC SUPER

3900 ÷ 27200 W

27 MODELS  
108 VERSIONS



## Evaporadores para cámaras frigoríficas.

Estas son las características dimensionales y funcionales de la nueva gama de evaporadores compactos y potentes:

- Supereficaz intercambiador térmico
- Deshumidificación reducida
- Poca acumulación de escarcha
- Mayor flujo de aire
- Volumen interno muy reducido
- Bajo nivel de ruido
- Bajo consumo
- Tamaño compacto

## Воздухоохладители для холодильных камер

Новая серия суперкомпактных и высокоэффективных воздухоохладителей отличается следующими рабочими и размерными характеристиками:

- Высокая эффективность теплообмена
- Уменьшенный уровень осушки
- Пониженное выпадение инея
- Увеличенная длина воздушного факела
- Минимальный внутренний объем контура
- Низкий уровень шума
- Низкий расход энергии
- Максимальная компактность.

### BENEFIT

Gamma aeroevaporatori **B3HC** con:  
● nuovo distributore brevettato LU-VE Contardo **JET-O-MATIC®**.

### BENEFIT

Unit coolers range **B3HC** with:  
● New patented **JET-O-MATIC®** distributor LU-VE Contardo.

### BENEFIT

Gama de evaporadores **B3HC** con:  
● Nuevo distribuidor patentado **JET-O-MATIC®**, de LU-VE Contardo

### БЕНЕФИТ

Гамма воздухоохладителей **B3HC** с:  
● Новым распределителем **JET-O-MATIC®** запатентованным LU-VE Contardo.

### SUPER

Gamma aeroevaporatori **S3HC** standard.

### SUPER

Standard unit coolers range **S3HC**.

### SUPER

Gama de evaporadores standard **S3HC**.

### СУПЕР

Гамма стандартных воздухоохладителей **S3HC**.

Tutte le gamme degli  
aeroevaporatori sono  
certificati EUROVENT

Dati certificati:

- Potenze (ENV 328)
- Portate d'aria
- Assorbimenti motori
- Superfici esterne

All ranges of unit coolers  
are EUROVENT certified

Certified data:

- Capacities (ENV 328)
- Air quantities
- Motor power consumption
- External surfaces

Todas las gamas de eva-  
poradores han sido certi-  
ficadas por EUROVENT

Datos certificados:

- Potencia (ENV 328)
- Caudal de aire
- Consumo eléctrico del motor
- Superficies externas

Весь модельный ряд  
воздухоохладителей  
имеет сертификаты  
ЕВРОВЕНТ

Сертифицированные  
параметры:

- Производительность (ENV 328)
- Расход воздуха
- Потребление энергии
- Наружная поверхность

EUROVENT  
CERTIFIED PERFORMANCE



CERTIFY-ALL  
UNIT COOLERS

# S2HC 1400 ÷ 9400 W

<b>50</b> = 4.8 mm		Passo alette	Fin spacing	Paso de aletas	Шар оребрения	TC = 10 °C ÷ -25 °C				
Modello Modelo	Type Модель	<b>S2HC</b>	<b>25-50</b>	<b>36-50</b>	<b>49-50</b>	<b>71-50</b>	<b>107-50</b>	<b>142-50</b>		
Potenza Potencia	Rating Производительность	(●) TC 2,5 °C ΔT1 10 K (R404A) W	<b>1800</b>	<b>2350</b>	<b>3800</b>	<b>4750</b>	<b>7200</b>	<b>9400</b>		
Portata d'aria Caudal de aire	Air quantity Расход воздуха		950	950	1900	1900	2850	3800		
Freccia d'aria Flecha de aire	Air throw Длина воздушного факела		11	11	13	13	14.5	16		
Superficie Surface Surface Поверхность	★	equivalente equivalente equivalente эквивалентная	m <sup>2</sup>	8.3	11.6	16.6	23.2	34.8	46.4	
		TURBOCOIL 2	esterna externa externa наружная	m <sup>2</sup>	6.8	6.8	13.6	13.6	20.4	27.2
			interna interna interna внутренняя	m <sup>2</sup>	0.5	0.7	1.0	1.4	2.1	2.8
Peso Peso	Weight Вес		kg	12	13	19	21	28	36	

<b>65</b> = 6.3 mm		Passo alette	Fin spacing	Paso de aletas	Шар оребрения	TC = 10 °C ÷ -25 °C				
Modello Modelo	Type Модель	<b>S2HC</b>	<b>19-65</b>	<b>28-65</b>	<b>38-65</b>	<b>55-65</b>	<b>85-65</b>	<b>110-65</b>		
Potenza Potencia	Rating Производительность	(●) TC 2,5 °C ΔT1 10 K (R404A) W	<b>1600</b>	<b>2050</b>	<b>3300</b>	<b>4150</b>	<b>6300</b>	<b>8300</b>		
Portata d'aria Caudal de aire	Air quantity Расход воздуха		1000	1000	2000	2000	3000	4000		
Freccia d'aria Flecha de aire	Air throw Длина воздушного факела		11.5	11.5	13.5	13.5	15	17		
Superficie Surface Surface Поверхность	★	equivalente equivalente equivalente эквивалентная	m <sup>2</sup>	6.5	9.1	13.0	18.2	27.3	36.4	
		TURBOCOIL 2	esterna externa externa наружная	m <sup>2</sup>	5.3	5.3	10.7	10.7	16.0	21.4
			interna interna interna внутренняя	m <sup>2</sup>	0.5	0.7	1.0	1.4	2.1	2.8
Peso Peso	Weight Вес		kg	11	12	18	20	27	34	

<b>80</b> = 7.7 mm		Passo alette	Fin spacing	Paso de aletas	Шар оребрения	TC = 10 °C ÷ -25 °C				
Modello Modelo	Type Модель	<b>S2HC</b>	<b>16-80</b>	<b>23-80</b>	<b>31-80</b>	<b>46-80</b>	<b>70-80</b>	<b>92-80</b>		
Potenza Potencia	Rating Производительность	(●) TC 2,5 °C ΔT1 10 K (R404A) W	<b>1400</b>	<b>1800</b>	<b>2900</b>	<b>3600</b>	<b>5550</b>	<b>7400</b>		
Portata d'aria Caudal de aire	Air quantity Расход воздуха		1050	1050	2100	2100	<b>3150</b>	4200		
Freccia d'aria Flecha de aire	Air throw Длина воздушного факела		12	12	14	14	<b>16</b>	18		
Superficie Surface Surface Поверхность	★	equivalente equivalente equivalente эквивалентная	m <sup>2</sup>	5.5	7.7	11.0	15.4	<b>23.1</b>	30.8	
		TURBOCOIL 2	esterna externa externa наружная	m <sup>2</sup>	4.4	4.4	8.8	8.8	<b>13.2</b>	17.6
			interna interna interna внутренняя	m <sup>2</sup>	0.5	0.7	1.0	1.4	<b>2.1</b>	2.8
Peso Peso	Weight Вес		kg	10	11	17	19	<b>26</b>	32	

<b>Dati comuni</b>		<b>Common data</b>	<b>Datos comunes</b>				<b>Общие данные</b>		
Elettroventilatori Electroventiladores	Fans Электровентиляторы	Ø 275 mm	n°	1	1	2	2	<b>3</b>	4
Assorbimento motori Consumo	Motor power consumption Потребляемая мощность	1 ~ 230V 50Hz	W	85	85	170	170	<b>255</b>	340
			A	0.6	0.6	1.2	1.2	<b>1.8</b>	2.4
Sbrinamento Desescarche	Defrost Оттайка	E 230 V	W	1220	1220	2160	2160	<b>3080</b>	4000
Volume circuito Volumen circuito	Circuit volume Объем контура		dm <sup>3</sup>	0.8	1.3	1.6	2.3	<b>3.3</b>	4.3

(●) Per altre condizioni vedere diagrammi.

(●) For other conditions see diagrams.

(●) Ver diagramas para otras condiciones

(●) Для других условий см. диаграмму

ΔT1 = differenza tra la temperatura dell'aria in entrata e la temperatura d'evaporazione del refrigerante.

ΔT1 = difference between air inlet temperature and refrigerant temperature.

ΔT1 = Diferencia entre la temperatura de aire a la entrada y la temperatura de evaporación del refrigerante.

ΔT1 = разность между температурой воздуха на входе и температурой кипения хладагента

### ★ Superficie equivalente

Superficie di uno scambiatore di calore di pari potenza ma con tubi ed alette tradizionali.

### ★ Surface equivalent

Equal surfaces of comparable capacity with traditional tubes and fin configuration.

### ★ Superficie equivalente

Superficie equivalente a la de un intercambiador térmico de potencia similar con una configuración de tubos y aletas tradicional.

### ★ Эквивалентная поверхность

Поверхность теплообменника равной производительности, но выполненного из гладких труб с традиционным оребрением.



# B2HC-S2HC

Dati comuni		Common data			Datos comunes			Общие данные	
Modello Modelo	Type Модель	<b>B2HC - S2HC</b>		* 25-50	36-50	49-50	71-50	107-50	142-50
		<b>B2HC - S2HC</b>		* 19-65	28-65	38-65	55-65	85-65	110-65
		<b>B2HC - S2HC</b>		* 16-80	23-80	31-80	46-80	70-80	92-80
Elettroventilatori Electroventiladores	Fans Электровентиляторы	<b>Ø 275 mm</b>		n°	1	2	2	3	4
Attacchi Conexión	Connection Соединительные патрубки	entrata entrada	inlet Вход	Ø mm	10	12	12	12	12
		uscita salida	outlet Выход	Ø mm	10	22	22	28	28
Dimensioni Dimensiones	Dimensions Размеры	A	mm	678	678	1048	1048	1418	1788
		B	mm	412	412	782	782	1152	1522

Usare valvola termostatica con equalizzatore esterno (escluso\*).

Use externally equalized thermostatic expansion valve (except\*).

Utilizar válvulas termostática con equalizador externo (excluido \*)

Использовать термостатический клапан с наружным выравниванием (не включено\*)

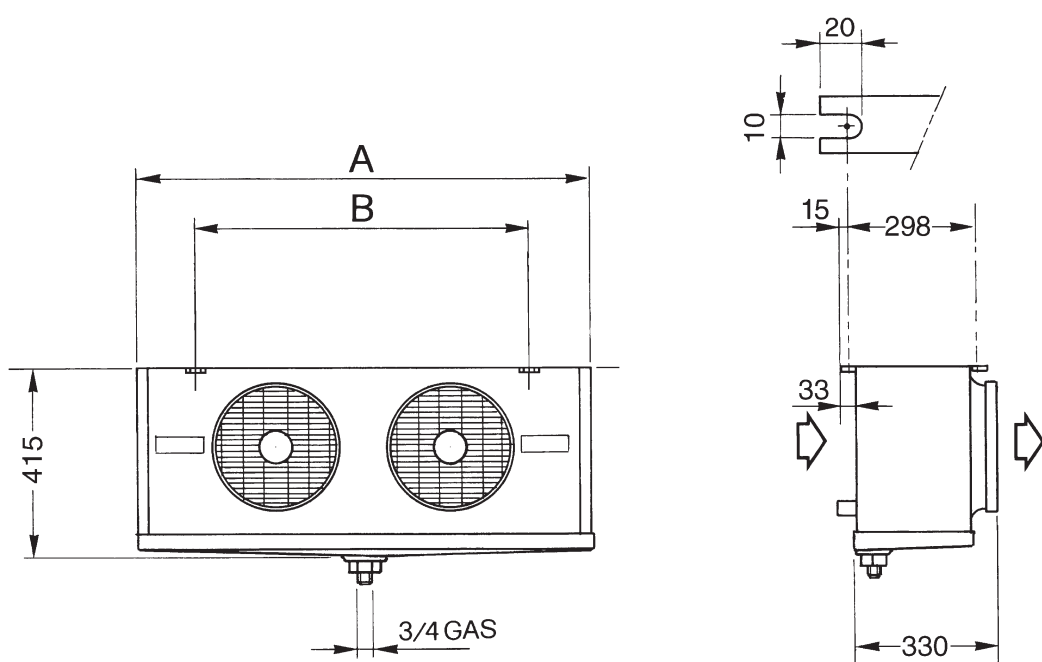

Gli apparecchi sono stati progettati e costruiti per poter essere incorporati in macchine come definito dalla Direttiva Macchine **89/392 CEE** e successivi emendamenti e sono rispondenti alle seguenti norme:

- **EN 60/335-1 (CEI 61-50)** Sicurezza degli apparecchi elettrici d'uso domestico e similare. Norme Generali.
- **CEI-EN 60/335-2-40** Sicurezza degli apparecchi d'uso domestico e similare - parte 2. Norme particolari per le pompe di calore elettriche, per i condizionatori d'aria e per i deumidificatori.
- Direttiva **89/336 CEE** e successivi emendamenti. Compatibilità elettromagnetica.
- Direttiva **73/23 CEE** Bassa tensione.
- **EN 294** Griglie di protezione.

The products are provided for incorporation in machines as defined in the EC Machine Directive **89/392/EEC** and subsequent modifications according to the following safety standard references:

- **EN 60/335-1 (CEI 61-50)** Safety of household and similar electrical appliances. General requirements.
- **CEI-EN 60/335-2-40** Safety of household and similar electrical appliances - Part 2: Particular requirements for electrical heat pumps, air-conditioners and dehumidifiers.
- Machine Directive **89/336 EEC** and subsequent modifications. Electromagnetic compatibility.
- Directive **73/23 EEC** Low tension.
- **EN 294** Fan guards.

Estos productos se suministran para su incorporación en máquinas según se define en la Directiva de Máquinas de la CE **89/392/EEC** y enmiendas posteriores, de acuerdo con la siguiente normativa:

- **EN 69/335-1 (CEI 61-50)**. Seguridad de electrodomésticos y aparatos eléctricos de naturaleza similar. Requisitos generales.
- **CEI-EN 60/335-2-40**. Seguridad de electrodomésticos y aparatos eléctricos de naturaleza similar, Parte 2: Requisitos específicos para bombas térmicas eléctricas, acondicionadores de aire y deshumidificadores.
- Directiva de Máquina **89/336 CEE** y enmiendas posteriores. Compatibilidad electromagnética.
- Directiva **72/23 CEE** Baja tensión
- **EN294** Rejillas de ventilador.

Vоздухоохладители разработаны и выполнены таким образом, чтобы их можно было встроить в машину согласно Директивам **89/392 CEE** и последующим поправкам.

- Воздухоохладители соответствуют следующим нормативам:
- **EN 60/335-1 (CEI 61-50)** Безопасность электрических бытовых приборов и подобного оборудования. Основные нормативы.
- **CEI-EN 60/335-2-440** Безопасность электрических бытовых приборов и подобного оборудования - часть 2. Специальные нормативы для электрических тепловых насосов, кондиционеров воздуха и осушителей.
- Директива **89/336 CEE** и последующие поправки. Электромагнитная совместимость.
- Директива **73/23 CEE** Низкое напряжение.
- **EN 294** Защитные решетки.

## Prestazioni

Le potenze degli aeroevaporatori sono provate in atmosfera secca (calore sensibile) secondo le norme ENV 328. Le potenze totali (calore sensibile più calore latente) degli aeroevaporatori indicate a catalogo (R404A) per le usuali applicazioni in atmosfera umida sono riferite a temperatura di cella di 2,5 °C temperatura di evaporazione di -7,5 °C (DT1=10K) e corrispondono alle potenze in atmosfera secca moltiplicate per il fattore 1,25 (fattore calore latente) per tenere conto dell'aumento della potenza (calore latente) dovuto alla condensazione del vapore d'acqua sulla superficie dell'aeroevaporatore. Questo fattore dipende dalle condizioni di funzionamento della cella e risulta maggiore per temperature di cella più elevate e inferiore per temperature di cella più basse come indicato nella tabella.

## Performances

Capacities of unit coolers are tested in dry atmosphere (sensible heat) according to ENV 328. Unit cooler total capacities (sensible heat plus latent heat), stated in our catalogue (R404A) for the usual application in humid atmosphere, are referred to 2.5 °C room temperature, -7.5 °C evaporating temperature (DT1=10K) which correspond to dry atmosphere capacities multiplied by the factor 1.25 (latent heat factor) to consider the increase of capacity (latent heat) due to the condensation of water vapours on unit cooler surface. This factor depends on cold room operating conditions and it increases for high room temperatures and decreases for low room temperatures as indicated in the table.

## Prestaciones

Las prestaciones de los evaporadores se someten a prueba en atmósfera seca (calor sensible), de acuerdo con la norma ENV 328. Las prestaciones totales de la unidad (calor sensible más calor latente), indicadas en nuestro catálogo (R404A) para las aplicaciones usuales en atmósfera húmeda, se refieren a una temperatura ambiente de 2,5°C, temperatura de evaporación de -7,5°C (DT1=10K), lo que se corresponde con la potencia en atmósfera seca multiplicada por el factor 1,25 (factor de calor latente) para tener en cuenta el aumento de potencia (calor latente) debido a la condensación de vapor de agua sobre la superficie del evaporador. Este factor depende de las condiciones de funcionamiento de la cámara y aumenta en el caso de temperaturas elevadas y desciende para temperaturas bajas, como se indica en la tabla.

## Рабочие характеристики

Производительность воздухоохладителей проверена в сухой атмосфере (явная теплота) согласно нормативам ENV 328. В каталоге (R404A) указана общая производительность воздухоохладителей (явная плюс скрытая теплота) для условий обычного применения во влажной атмосфере, при температуре в камере +2,5 °C и температуре кипения (-7,5°C) (DT1 = 10K). Эти значения производительности соответствуют производительности в сухой атмосфере умноженной на коэффициент 1,25 (коэффициент скрытой теплоты), чтобы учесть увеличение производительности (скрытую теплоту) при конденсации водяных паров на поверхности испарителя. Этот коэффициент зависит от условий работы камеры и, как указано в таблице, значение его будет выше при более высокой температуре в камере и ниже при более низких температурах.

Temperatura d'entrata dell'aria	10 °C	1,35	Fattore calore latente
Air inlet temperature	2,5°C	1,25	Latent heat factor
Temperatura de entrada de aire	0 °C	1,15	Factor de calor latente
Температура воздуха на входе	-18 °C	1,05	Кoeffициент скрытой теплоты
	-25 °C	1,01	

## Collaudo

La batteria è collaudata ad una pressione di 30 bar, accuratamente sgrassata ed essiccata con aria secca.

## Test

All coils are degreased, cleaned and tested to 30 bar test pressure.

## Pruebas

Todas las baterías son desengrasadas, secadas por aire seco y sometidas a pruebas bajo una presión de 30 bar.

## Испытание

Батарея испытана давлением 30 бар, тщательно обезжирена и осушена сухим воздухом.



## Assicurazione qualità

Il Sistema Qualità LU-VE, che include anche le procedure riguardanti la progettazione, le prove di laboratorio, i sistemi di produzione ed il controllo della qualità, ha ottenuto la certificazione UNI EN ISO9001.

## Quality Assurance

LU-VE is a certificated company to UNI EN ISO9001, which is the most important Quality Assurance qualification, covering Development, Testing, Production method and Inspection procedures.

## Calidad certificada

LU-VE ha obtenido el certificado UNI EN ISO9001, el principal título de homologación existente y que cubre todos los aspectos del desarrollo, realización de pruebas, fabricación y control de calidad.

## Гарантия качества

Система Качества LU-VE, включая процесс проектирования, лабораторные испытания, производственные процессы и системы контроля, имеет сертификацию качества UNI EN ISO9001.

## Imballo

L'imballo degli aeroevaporatori è riciclabile (RESY).

## Packing

Unit coolers are packed in Recyclable Materials (RESY).

## Embalaje

El embalaje de los evaporadores está construido con materiales reciclables (RESY).

## Упаковка

Упаковка воздухоохладителей пригодна для рекуперации (RESY)



"IL FUTURO HA UN CUORE ANTICO"  
 "LE FUTUR A UN COEUR ANCIEN"  
 "EL FUTURO TIENE UN CORAZÓN ANTIGUO"  
 "У будущего - древнее сердце"

(P. Levi)



Since 1928

Headquarters:

**LU-VE S.p.A.**

21040 UBOLDO VA - ITALY  
 Via Caduti della Liberazione, 53  
 Tel. +39 02 96716.1 Fax +39 02 96780560  
 E-mail: sales@luve.it

<http://www.luve.it>

Branches :

**FRANCE**

**LU-VE CONTARDO FRANCE**

69321 LYON Cedex 05  
 4 quai des Etroits  
 Tel. +33 4 72779868 Fax +33 4 72779867  
 E-mail: luve-contardo@wanadoo.fr

**GERMANY**

**LU-VE CONTARDO DEUTSCHLAND GmbH**

70597 STUTTGART  
 Bruno - Jacoby- Weg, 10  
 Tel. +49 711 727211.0 Fax +49 711 727211.29  
 E-mail: zentrale@luve.de

**SPAIN**

**LU-VE CONTARDO IBÉRICA S.L.**

28043 MADRID - ESPAÑA  
 C/. Ulises, 102 - 4a planta  
 Tel +34 91 7216310 Fax +34 91 7219192  
 E-mail: luveib@retemail.es

**UK - EIRE**

**LU-VE CONTARDO UK-EIRE OFFICE**

FAREHAM HAMPSHIRE  
 PO157YU  
 P.O.Box 3  
 Tel. +44 1 489 881503 Fax +44 1 489 881504  
 E-mail: luveuk@btclick.com

**COSTA RICA**

**LU-VE CONTARDO CARIBE, S.A.**

SAN JOSE - COSTA RICA  
 Calle 38, av. 3, C.C. los Alcazares  
 Tel. & Fax +506 2 336141

**AUSTRALIA**

**LU-VE PACIFIC PTY. LTD.**

3074 AUSTRALIA  
 THOMASTOWN - VICTORIA  
 84 Northgate Drive  
 Tel. +61 3 946 41433 Fax +61 3 946 40860  
 E-mail: sales@luve.com.au

**RUSSIA**

**LU-VE CONTARDO OFFICE**

MOSCOW  
 Tel. +7 9031117391 Fax +7 095 2415667  
 E-mail: luve-russia@mtu-net.ru



**GARANZIA 2 ANNI**

Tutti i nostri prodotti sono costruiti con materiali di qualità e sottoposti a severi collaudi. Essi vengono pertanto garantiti per il periodo di due anni da qualsiasi difetto di costruzione. Sono esclusi dalla garanzia i danni causati da fenomeni di corrosione. Eventuali parti od apparecchi riscontrati difettosi dovranno essere resi franco di porto al nostro Stabilimento, ove verranno controllati e, a nostro giudizio, riparati o sostituiti. Nessuna responsabilità viene da noi assunta per perdite o danni causati dall'uso o cattivo uso dei nostri prodotti. Ogni forma di garanzia decade qualora si riscontrasse che gli apparecchi sono stati sottoposti a cattivo uso o erroneamente installati. Ci riserviamo di apportare alla nostra produzione tutte le modifiche atte a migliorarne il rendimento o l'aspetto senza previa comunicazione e senza impegno per quanto riguarda la produzione precedente.

**2 AÑOS DE GARANTÍA**

Todos nuestros productos han sido fabricados con materiales de alta calidad y han superado estrictas pruebas. Están garantizados contra defectos de fabricación y materiales por un periodo de dos años. No se considerará incluido en la garantía ningún daño causado por agentes corrosivos. En caso de encontrar algún defecto, deberá devolverse el equipo o componente, libre de portes, a nuestra fabrica, en la que será comprobado y sustituido o reparado, a nuestra elección. No se aceptará ninguna responsabilidad derivada de daños causados por el uso o uso incorrecto de nuestros productos. Esta garantía no cubre el uso incorrecto del producto. Nos reservamos el derecho a efectuar cambios en las especificaciones o diseño, en cualquier momento y sin previo aviso ni obligación alguna con respecto a los compradores o propietarios de equipos adquiridos anteriormente.

**GUARANTEE 2 YEARS**

All our products are produced with high quality materials and undergo severe quality tests. They are therefore guaranteed against defective workmanship and material for a period of two years from date of shipment. Any damage caused by corrosive agents are excluded. If a defect should develop return the equipment or the part, with prepaid freight, to our factory where it will be checked and replaced or repaired, according to our judgement. No responsibility is taken by us for damages caused by use or misuse of our products. No guarantee is granted in the event of bad or incorrect use of the products. We reserve the right to make changes in specifications or design, at any time, without notice and without obligation to purchasers or owners of previously sold equipment.



**ГАРАНТИЯ 2 ГОДА**

Вся наша продукция выполнена из материалов высокого качества и прошла строгий контроль при испытаниях в экстремальных условиях. Поэтому на нашу продукцию дается гарантия 2 года при обнаружении заводского дефекта. Гарантия не распространяется на повреждения, вызванные коррозией. В случае обнаружения заводского дефекта, дефектное изделие следует доставить на наше предприятие, где оно будет проверено и, в зависимости от повреждения, отремонтировано или заменено. За повреждения, полученные в результате неправильного использования наших изделий, фирма ответственности не несет. Любая форма гарантии аннулируется, если будет выявлено, что оборудование было неправильно установлено или неправильно эксплуатировалось. Фирма оставляет за собой право вносить любые изменения в технические, эксплуатационные и другие характеристики продукции, проводимые в целях повышения производительности или улучшения дизайна, без каких-либо предварительных объявлений и ответственности относительно ранее производимой продукции.